

## PRIME 2L

### INFORMACIÓN TÉCNICA

Dimensión	2.25 x 2.25 x 1.00 m
Jets	100
Casco	Coril® / Blanco o Marmoleado
Paneles	Aluminio
Peso Neto	450 Kg
Peso Neto com Agua	2250 Kg
Volumen	5.3 m3

### ESPECIFICACIONES DEL EQUIPAMIENTO

Lugares	4 (2 acostados)
Filtro	2 (5.5 m2)
Bomba de Filtración	1 – 60 W
Bomba de Masaje	3 – 2200 W
Bomba de Aire	1 – 850 W
Sistema de Desinfección	UV & Ozone
Sistema de Controlo Balboa con Calefacción	1 – 3000 W
Foco de Luz	Multipoint
Cobertura	1

### ESPECIFICACIONES DEL CIRCUITO DE AGUA

Capacidad de Agua	1200 l
Desagüe	1

### ESPECIFICACIONES ELÉCTRICAS

Voltaje	220-240 V ~ o 380-415 V ~
Potencia Máxima Absorbida	7510 W
Frecuencia	50 Hz
Amperaje	32A o 3x16A

Nota : las medidas pueden variar  $\pm 2$ cm

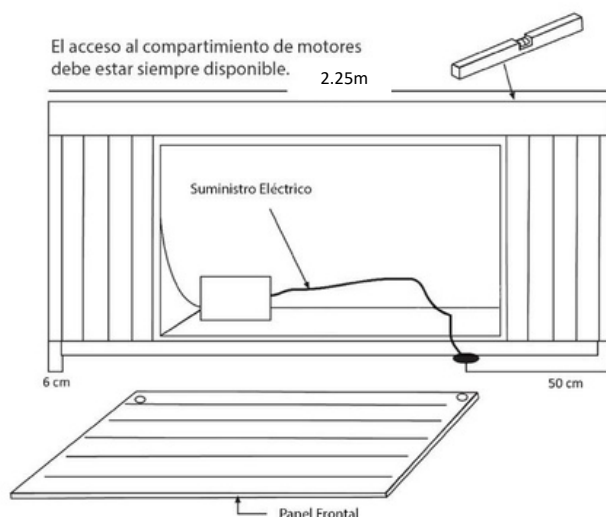

**IMPORTANTE:** El equipamiento debe estar conectado de forma permanente a una instalación fija capaz de soportar la potencia instalada. La instalación debe tener un dispositivo de corte omnipolar con separación de los contactos de por lo menos 3mm, y una ligación tierra con un diferencial de por lo menos 30mA de sensibilidad. El Spa debe estar, en todas las instalaciones, a 1.5m de distancia de todas las salidas y dispositivos permanentemente conectados al suministro eléctrico.